

Préfabrication en béton armé vibré



Alliez la simplicité avec la résistance

USINE:

Z.I Menzel Iahbib
6030 Gabès - TUN

VENTE: ☎ 28.87.11.07

Roc 54 Gabès center
6000 Gabès - Tunisie
modubat@yahoo.fr

CATALOGUE GENERAL

دليل العميل

decouvrez!

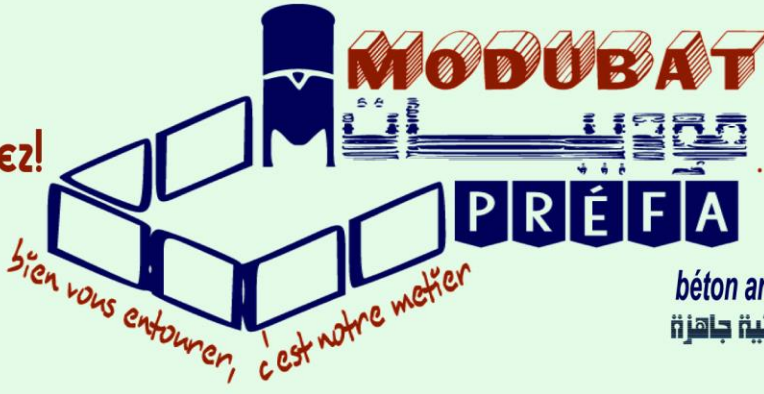

استكشفوا...

bien vous entourer, c'est notre métier

béton armé vibré

تصنيع قوالب اسمنتية جاهزة

خدمتنا... احاطتكم من كل جانب

Produits en béton armé vibré

Fabrique des dalles

Fabrique des Poteaux

Moduler et monter pour faire:

Une cloture, des garages, des étables, des barrages anti sable..

Ce savoir faire utilisé en europe bien avant 1920, est respectueux de l'environnement.

On utilise des produits naturels de base: Sable, Gravier, Fer, Ciment et Eaux.

Ecologique, Durable et Solide en Béton armé vibré et Prêt à peindre.

Economie d'Argent, de temps et de main d'oeuvre - Livré et posé- Rapidité et Propreté

On propose de nombreux produits adaptés aux particuliers, collectivités, mairies, entreprises,...

La démarche qualité MODUBAT a pour objectif d'apporter une amélioration constante à sa production

L'objectif de notre entreprise est de vous fournir un service qui s'adapte à vos attentes et vos désirs.

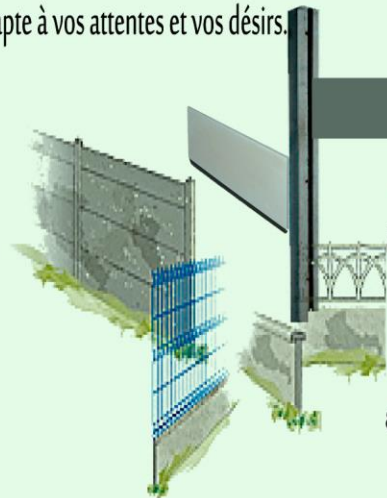
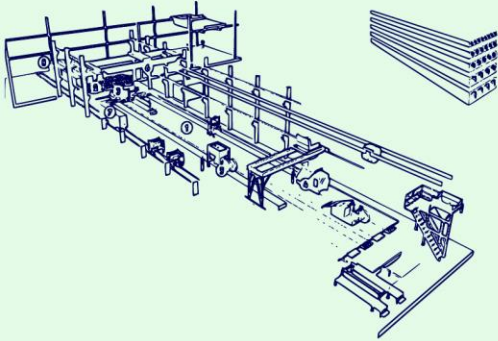

موديبات: الخيار المتميز

نجم البساطة مع الصلابة

نظاما المنقطع النظير لإنشاء الأسوار الجاهزة هو أفضل نظام نستعمل بلاطات و أعمدة متعددة الاستخدامات لجميع أنواع الأسوار والجدران الخفيفة.

تقوم مؤسستنا بتصنيع قوالب إسمنتية سابقة الصب باستخدام نظام معتمد بأوروبا منذ 100 سنة. استعمالنا لمكونات طبيعية بسيطة تجعل منتجنا محافظا على البيئة والمحيط

الخامات المستخدمة

- خرسانة مسلحة جهد 350 كجم/سم
- أسلاك صلب
- رمل، حصى، إسمنت و ماء

التصنيع

تصب الخرسانة و معها حديد تسليح وتشمل البلاطات و الأعمدة ثم تعالج حتى تمام تصلدها في المصنع حيث يتم التحكم في عملية جودة الخرسانة و التصنيع ثم تنقل إلي المنشأ لتركيبها.

منتجات المصنع

- قوالب اسمنتية جاهزة متعددة الاستعمال
- بلاطات و أعمدة مسلحة مسبقة الصنع
- قوالب رصيف
- مناهل الصرف الصحي...

الاستخدامات

- أسوار وجدران مسبقة الصنع
- أسوار منازل
- أسوار مصانع و ورشات
- أسوار مزارع
- أسوار أمنية بالأسلاك الشائكة
- مآرب سيارات - (قراج) ورشات صناعية
- حظائر حيوانات مداجن و غيرها- (كوري)
- مخازن... الخ

مميزات البلاطات والأعمدة

- أسعار مدروسة ومنافسة
- سهولة النقل- سهولة التركيب بالموقع
- متعددة الاستعمالات
- توفير الكلفة و الوقت اللازم لتنفيذ المشروع
- أسطح ناعمة ونظيفة جاهزة للدهن

ستحظون طيلة معاملاتكم معنا بخدمات عالية المستوى تريحكم من أتعاب العناية بالبناء

للاتصال بنا، ولمناقشة احتياجاتكم و طلباتكم الخاصة:

Implantation:

Usine & siège : Z.I Menzel el Habib-Gabès- Tunisie

Bureaux : Roc 54 Gabès Center - Gabès - Tunisie

Tél. : +216.28.87.11.07

Mail: modubat@yahoo.fr

المصنع:

المنطقة الصناعية - منزل الحبيب

6030 - قابس

التسويق:

محل 54 قابس سنتر

6000 - قابس



POTEAUX 12x12- 2 FEUILLURES

2 FEUILLURES	Hauteur hors sol	Dimension cm	Poids Kg	CODE PRODUIT
	1,00	1,50	27	PH2F1212150
	1,50	200	53	PH2F1212200
	2,00	250	75	PH2F1212250
	2,50	300	88	PH2F1212300

POTEAUX 12x12 - A FEUILLURES D'ANGLE

A1 F A2 F A3 F	Hauteur hors sol	Dimension cm	Poids Kg	CODE PRODUIT
	1,00	1,50	32	PA2F1212150
	1,50	200	46	PA2F1212200
	2,00	250	77	PA2F1212250
	2,50	300	92	PA2F1212300

A : 1 F / 2 F / 3 F

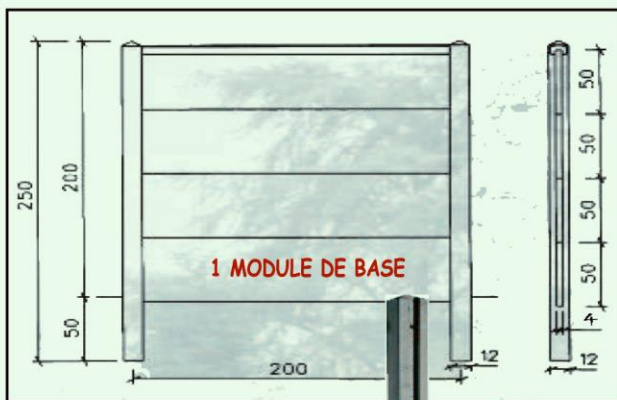
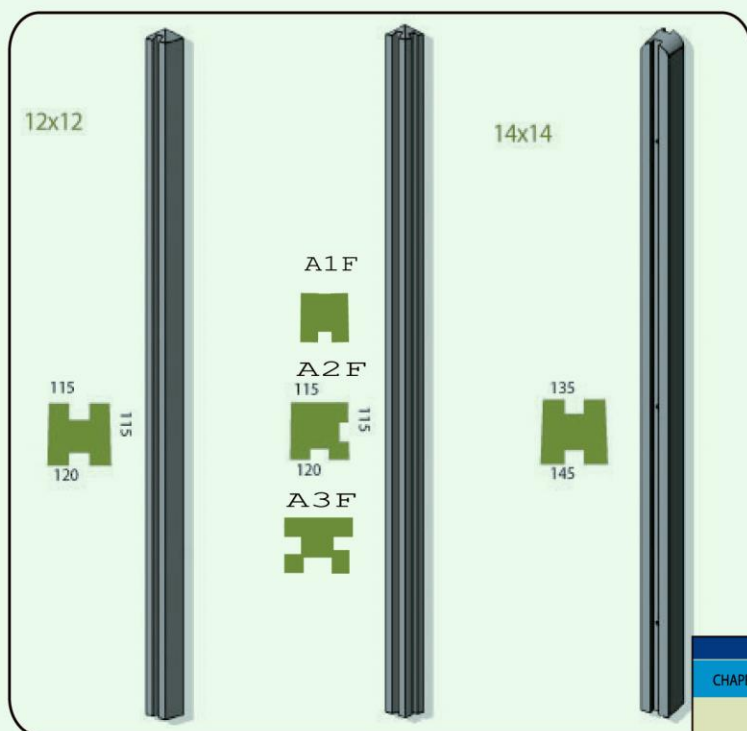

CHAPERON - 10x7x185 - poids: 29	
CHAPERON DE PLAQUE	CODE PRODUIT
	CP107185

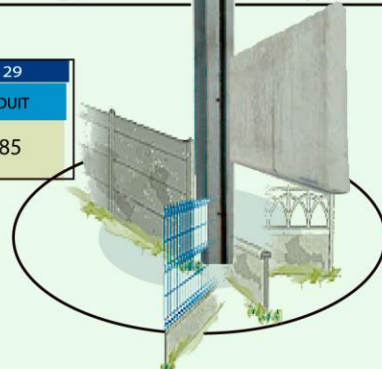

DALLES LISSES- 192 x 4,0 x 50 cm		
	Poids Kg	CODE PRODUIT
	87	DL192450
	87	DDC192

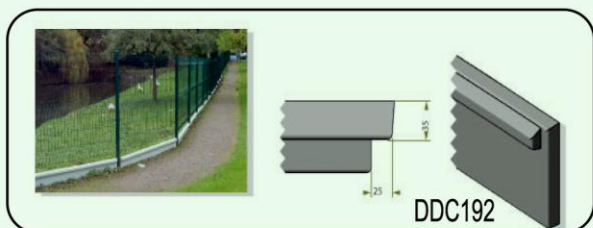

PLAQUES AJOUREES

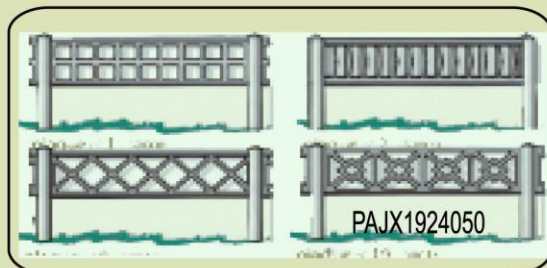

Sur Demande



POTEAUX INTERMEDIAIRE A TROUS			
POTEAU	HAUTEUR POTEAUX	POIDS	CODE PRODUIT
8x8	1,00	15	PCIT88100
8x8	1,50	23	PCIT88150
8x8	2,00	31	PCIT88200
10x10	1,50	25	PCIT1010150
10x10	2,00	47	PCIT1010200
10x10	2,50	59	PCIT1010250
12x12 & 14x14	3,00		sur demande

POTEAUX D'ANGLES			
POTEAU	HAUTEUR POTEAUX	POIDS	CODE PRODUIT
10x10	1,00	35	PCAT1010100
10x10	1,50	49	PCAT1010150
10x10	2,00	59	PCAT1010200

JAMBES DE FORCE			
POTEAU	HAUTEUR POTEAUX	POIDS	CODE PRODUIT
8x8	2,00	27	JF88200
8x8	3,00	43	JF88200

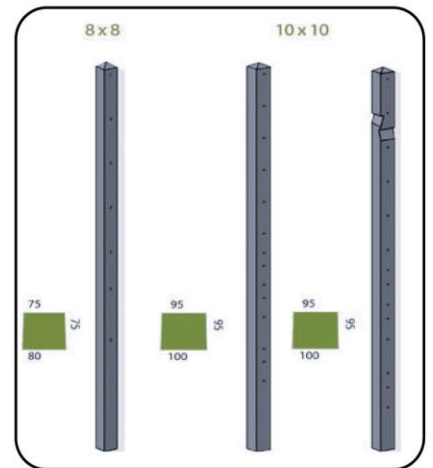

SECHOIR A LINGE			
POTEAU	HAUTEUR	POIDS	CODE PRODUIT
T 12x12	2,65	70	SLT1212265
Y 12x12	2,50	75	SLY1212250

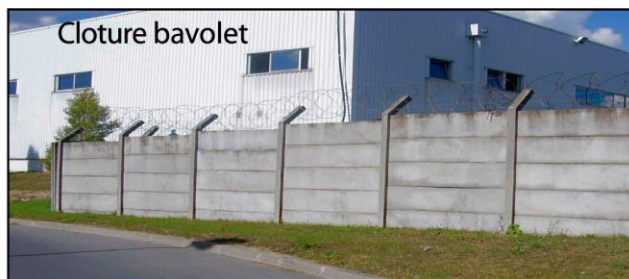
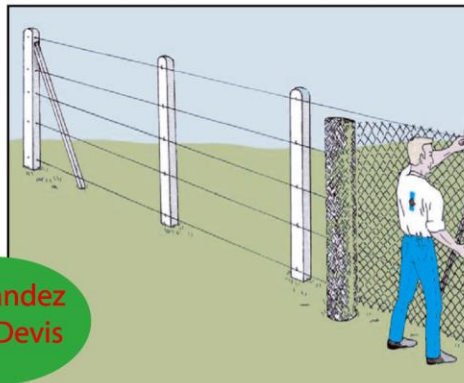
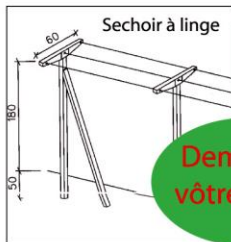
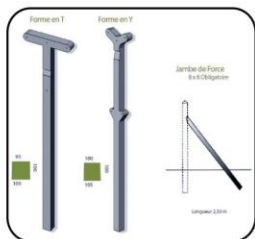

POTEAU XH	CARACTERISTIQUE	POIDS	CODE PRODUIT
12x12x2,50	Plein + Bavolet de 45	96	PBP1212250
12x12x2,50	1 plaque + 1,50m grillage + Bavolet de 45	91	PB1P150G1212250
12x12x2,50	Feuilleure + Bavolet de 45	81	PB2F1212250
12x12x2,50	Double Bavolet	137	PDB1212250

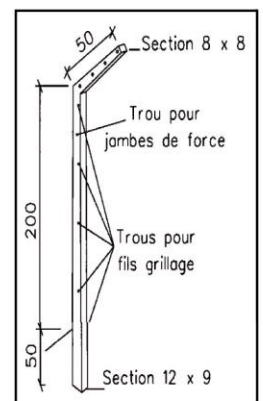

BRUOLET, ILLIGIS ET NORMANDE

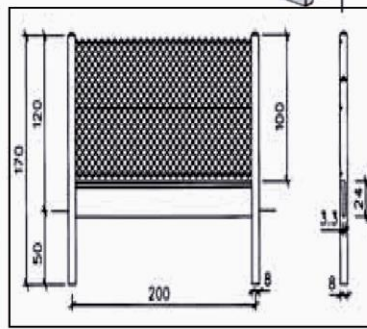
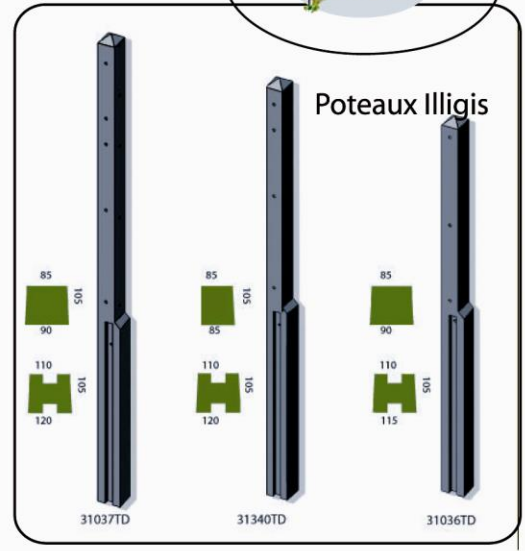
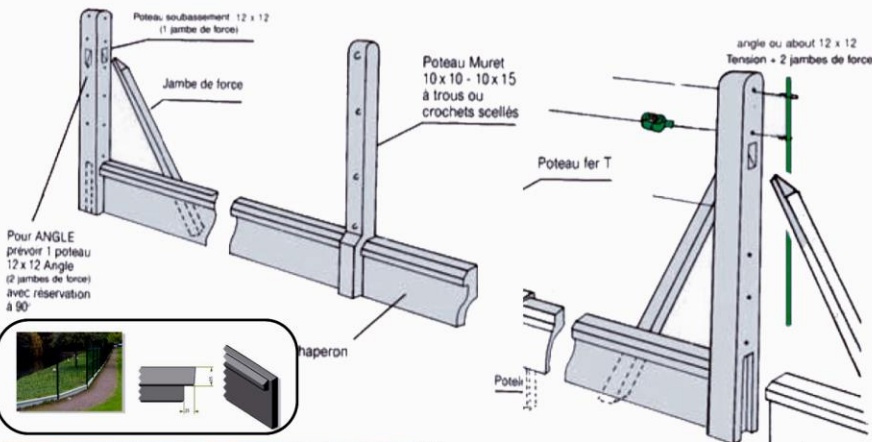
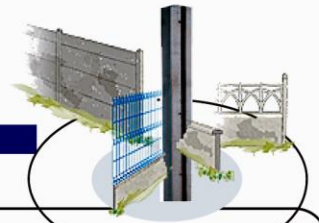

POTEAUX ILLIGIS EN H - (Poteaux Muret Renforcés)			
hauteur poteaux	CARACTERISTIQUE	POIDS	CODE PRODUIT
2,00ml	1 plaque + 1,00m grillage	47	PIH2001100
2,20ml	1 plaque + 1,20m grillage	52	PIH2201120
2,50ml	1 plaque + 1,50m grillage	60	PIH2501150



POTEAUX ILLIGIS ANGLES ET EXTREMITES			
hauteur poteaux	CARACTERISTIQUE	POIDS	Code produit
2,00ml	1 plaque + 1,00m grillage	66	PIAE2001P100G
(3D)2,50ml	1 plaque + 1,00m grillage	84	PIAE2501P100G

Autres dimintions? Demandez!

Chaperon et Lisses			
Article	Description	Poids	Code produit
	Chaperon 187x13	20kg	CP18713
	Dessus de Mur 80x25	22kg	DM8025
	Dessus de Mur 80x30	30kg	DM8030
	8x8 - 1,865m lisse carrée	28kg	LC881865
	8x8 - 2,360m lisse carrée	38kg	LC882360
	12/5x5 lisse plate	26kg	LP1255
	12/8x5 lisse plate	36kg	LP1285
	8x8 lisse 1/2 ronde	37kg	LDR88
	11x10 lisse 1/2 ronde	47kg	LDR810

poteaux de terrain....

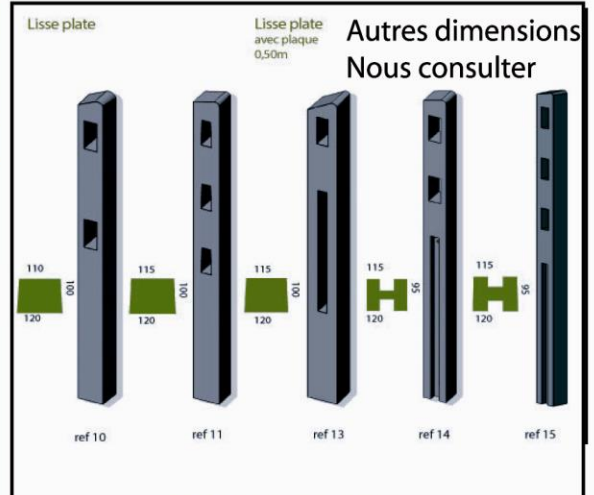

POTEAUX DE LISSES			
HAUTEUR POTEAUX	Caracteristiques	POIDS	CODE PRODUIT
1,50m	2 lisses plates	38	PL1502LP
1,50m	3 lisses plates	38	PL1503LP
1,50m	1 lisse plate + 1 PL	38	PL1501LP1P
1,70m	2 lisses plates + 1 PL	43	PL1702LP1P

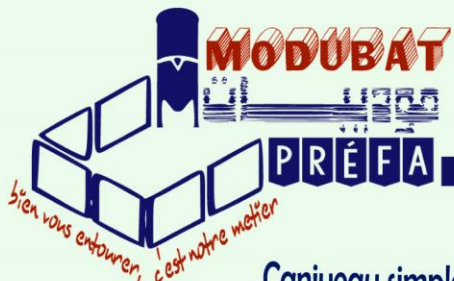

PRÉFA — BORDURES ET REGARDS

Caniveau simple pente
CSP---

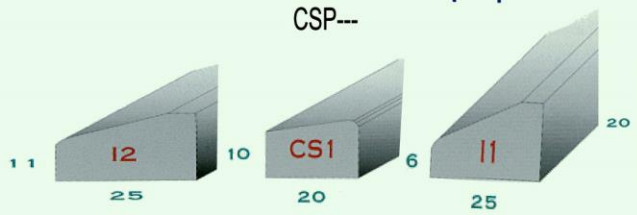

Bordures en béton pour trottoirs.
BBT---

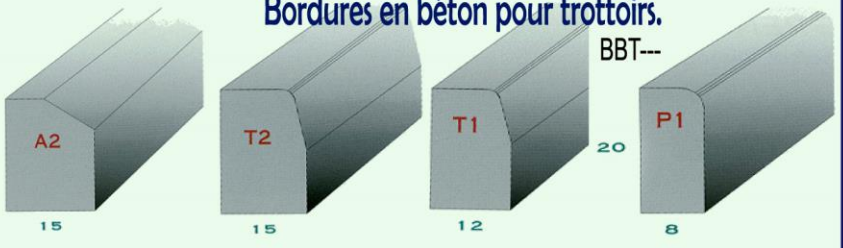

Caniveau en béton double pente.

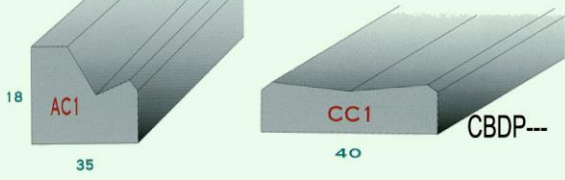

Bordure béton basse
BBB1001166---

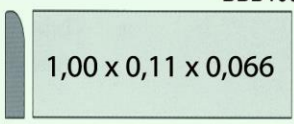

Bordure ondulée réversible

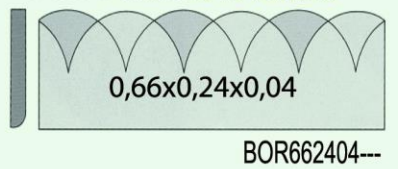

Regards en béton



REGARDS EN BETON		
Dimension intérieure	Poids en Kg	Diamètre de Percage
20x20 RB2020---	12,5	120
30x30 RB3030---	30	120ou140
40x40 RB4040---	39	140ou150

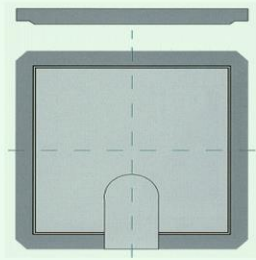

AUTRES SERVICES?



Hauteur de sousbassement 0,30 / 0,50 cm au choix

Clôtures Ajourées

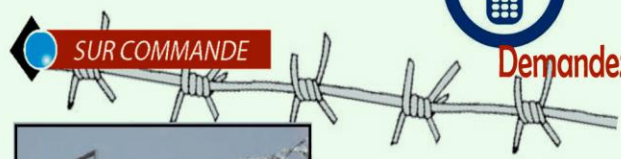

SUR COMMANDE



Demandez !

RONCES ARTIFICIELLES
BARBELÉS - CONCERTINAS

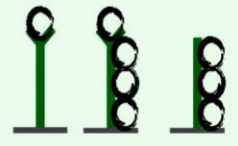

Montage...

Notre équipe est à votre écoute

Contactez votre conseiller

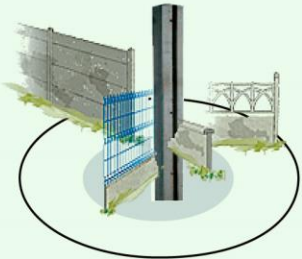

Vous souhaitez développer votre activité et augmenter vos revenus?

Devenez notre représentant.



Tél : +216.28.87.11.07

modubat@yahoo.fr

DEMANDEZ VOTRE DEVIS

GARAGE-ABRIS-ATELIER-ETABLE

تجميع البساطة مع الصلابة

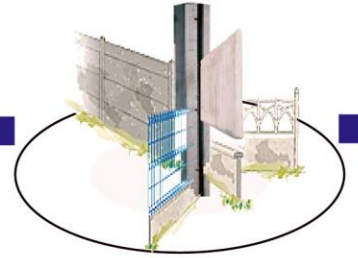

clôture écran classique



Fabrication de garage



Combattre le Dessert



Construire facile

Les réponses techniques et esthétiques apportées par le bâtiment

LOCATION GARAGES 03 20 98 31 54

Sur DEVIS 28.87.11.07



Barrière de stade 1 lisse



تصنيع وتركيب

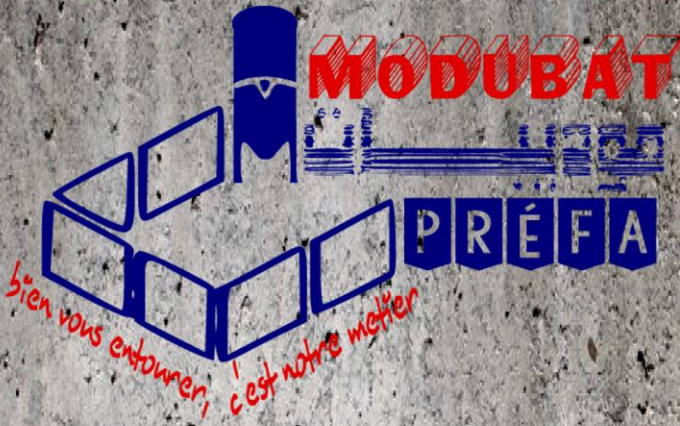

La qualité sous tous ses angles



Bien vous entourer, c'est notre métier

votre conseiller

FABRIQUE ET POSE

تصنيع و تركيب